

Fiche Technique	Blocfor™ 10 AES CE	REV T FR/GB 2374 Rev n°00 Date 17 05 2010 PAGE 1:1
Technical data sheet	Blocfor™ 10 AES CE	

Définition / Description

Le Blocfor™10 AES, antichute à rappel automatique, a été équipé du nouveau système AES (Absorbing End System) breveté par Tractel®. Le système AES assure à l'utilisateur un impact inférieur à 600 daN même si ce dernier chute lorsque le câble est complètement déroulé. Le système AES permet de réduire la violence de l'impact sur le corps de l'utilisateur en cas de chute et protège efficacement l'extrémité du câble équipé d'une sangle des risques de coupure infligée par les angles vifs des toitures terrasse.

Les principaux avantages d'utilisation du Blocfor™10 AES, antichute à rappel automatique sont :

- Intégration du système AES en extrémité de câble. Cela supprime le risque de choc violent en cas de chute lorsque le câble est complètement déroulé.
- Une très bonne prise en main pour son transport et son installation.
- Une maintenance simplifiée due à sa conception optimisée.

The AES system ensures the user with an impact of less than 600 daN even with a fall where the cable has been completely unwound. The AES system reduces the strength of the impact on the user's body in the event of a fall. It efficiently protects the end of the strap secured to the end of the cable against the risks of rupture which can be caused by the sharp edges found on terrace roofs.

The main advantages of the Blocfor™ 10 AES automatic fall arresters are:

- Integration of AES system on cable end. Eliminates the risk of violent impact in the event of a fall, even when the cable is fully unwound.
- Easy to grasp and carry and install.
- Simplified maintenance by optimised design.

Caractéristiques techniques/ Technical characteristics

Carters plastiques en polyamide chargé ABS, anti-UV très résistant aux chocs et au vieillissement.

Un mécanisme d'arrêt équipé d'un linguet unique qui supprime le risque d'interférence des linguets entre eux et qui réduit le temps d'enclenchement du linguet dans la roue dentée du frein.

Un linguet et une roue dentée de frein en cupro-aluminium qui empêchent le risque d'étincelle lors de la chute.

Un mécanisme qui ne nécessite pas d'outillage spécifique pour la vérification des organes de sécurité.

Un encombrement réduit.

Une bonne ergonomie qui assure une parfaite prise en main.

Un ancrage qui peut recevoir des connecteurs de gros diamètre.

Une extrémité de câble équipée du système breveté AES de Tractel®.

Conforme / Norme CE EN360 2002

Conforme pour utilisation terrasse fiche VG11 CNB/P/1160 OF 11/11/09 avec longe 035032

Casings made of polyamide with ABS fibre, anti-UV, highly resistant to impacts and aging.

A stop mechanism equipped with a single pawl, eliminating the risk of interference of pawls with respect to each other, and reducing the pawl engage time in the toothed wheel of the brake.

A brake pawl and toothed wheel made of aluminium bronze preventing the risk of sparks in the event of a fall.

The mechanism does not require any special tools to check the safety components.

Compact size.

Ergonomically designed for easy gripping by hand.

Anchor point designed to receive large-diameter connectors.

Cable end equipped with patented Tractel® AES system.

Conform / Norm CE EN360 2002

Horizontal use conform to file VG11 CNB/P/1160 OF 11/11/09 with lanyard 035032

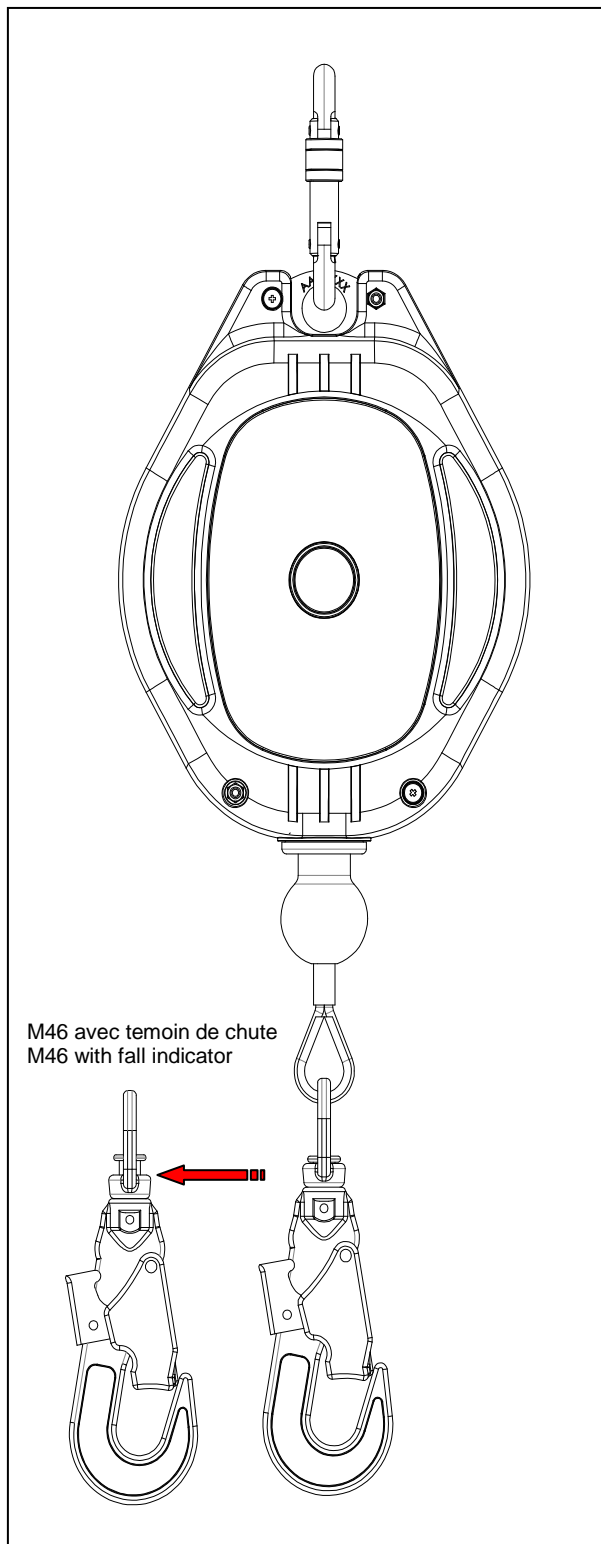

M46 avec témoin de chute
M46 with fall indicator

BLOCFOR 10AES GA M46-M10 CE	:58612
BLOCFOR 10AES CI M46-M10 CE	:58622
BLOCFOR 10AES SR M46-M10 CE	:58632
BLOCFOR 10AES GA M47-M10 CE	:58642
BLOCFOR 10AES CI M47-M10	:58652

Specification technique / technical information

Code	Ø cable	lg	Poids /weight
58612	4.7 mm	10 m	4.86 kg
58622	4.7 mm	10 m	4.86 kg
58632	5.5 mm	10 m	4.75 kg
58642	4.7 mm	10 m	4.86 kg
58652	4.7 mm	10 m	4.86 kg